

Tools	Safety Glasses	3, 5 mm hex wrenches	T25 TORX*	Cable Cutter	Calipers	Chain Tool	Torque Wrench	Friction Paste	Grease
Werkzeug	Augenschutz	Inbusschlüssel 3, 5 mm	T25 TORX*	Bowdenzugschneider	Schiebelehre	Kettenwerkzeug	Drehmomentschlüssel	Friktionspaste	Schmierfett
Herramientas	Gafas de seguridad	Llaves Allen de 3 y 5 mm	T25 TORX*	Pelacables	Pinzas	Herramienta para la cadena	Llave dinamométrica	Pasta de Fricción	Grasa
Outils	Lunettes de sécurité	Clés Allen de 3 et 5 mm	T25 TORX*	Coupe-câble	Étriers	Rive/dérive chaîne	Clé dynamométrique	Pâte de montage	Graisse
Strumenti	Occhiali di protezione	Chiavi esagonali da 3 e 5 mm	T25 TORX*	Tagliacavi	Pinze	Smagliacatena	Chiave torsionometrica	Pasta ad Attrito	Grasso
gereedschap	Veiligheidsbril	3 en 5 mm inbussleutels	T25 TORX*	Kabelsnijtang	Remsetten	Kettingpons	Momentsleutel	Koolstofpasta	Smeer
Ferramentas	Óculos de protecção	Chaves sextavadas de 3 e 5 mm	T25 TORX*	Alicate de cortar cabos	Craveira	Ferramenta para a corrente	Chave dinamométrica	Pasta de Fricção	Massa lubrificante
ツール	ゴーグル	3mm および 5mmのヘキサレンチ	T25 TORX*	ケーブルカッター	キャリバー	チェーンツール	トルクレンチ	カーボンペースト	グリス
工具	防护镜	3mm和5mm六角扳手	T25 TORX*	线缆切割刀	卡尺	车链工具	扭矩扳手	摩擦膏	润滑油

Grease Schmierfett Grasa Graisse Grasso	Smeer Massa lubrificante グリス 潤滑	Measure Mesen Medir Mesurer Misurare	Meten Medir 計測 測量	Adjust Einstellen Ajustar Régler Regolare	Afstellen Ajustar 調節 調整	Install Einbauen Instalación Instalar Installare	Monteren Instalar 取り付け 安裝	Torque Drehmoment Par Serrer au couple approprié	Coppia Aandraien Momento de torção 締め付け 扭緊	Hex Wrench Inbusschlüssel Llave Allen Clé Allen Chiave esagonale	Inbussleutel Chave sextavada ヘキサレンチ 六角扳手
T25 TORX*	Phillips Head Screwdriver Kreuzschlitz-Schraubenzieher Destornillador de estrella Tournevis cruciforme	Cacciavite tipo Phillips Kruiskopschroevendraaier Chave de parafusos Phillips プラス 十字螺	Clockwise Im Uhrzeigersinn Sentido horario Dans le sens des aiguilles d'une montre Senso orario	Counter-Clockwise Gegen den Uhrzeigersinn Sentido antihorario Dans le sens inverse des aiguilles d'une montre Senso antiorario	Tegen de klok in No sentido contrário ao dos ponteiros do relógio 左方向 逆时针	Met de klok mee No sentido dos ponteiros do relógio 右方向 順时针	Clockwise Im Uhrzeigersinn Sentido horario Dans le sens des aiguilles d'une montre Senso orario	Counter-Clockwise Gegen den Uhrzeigersinn Sentido antihorario Dans le sens inverse des aiguilles d'une montre Senso antiorario	Tegen de klok in No sentido contrário ao dos ponteiros do relógio 左方向 逆时针	Met de klok mee No sentido dos ponteiros do relógio 右方向 順时针	Clockwise Im Uhrzeigersinn Sentido horario Dans le sens des aiguilles d'une montre Senso orario

SRAM

WORLD HEADQUARTERS
SRAM LLC
1333 North Kingsbury, 4th Flr
Chicago, Illinois 60642
USA

ASIAN HEADQUARTERS
SRAM Taiwan
No. 1598-8 Chung Shan Road
Shen Kang Hsiang, Taichung
County 429 - Taiwan R.O.C.

EUROPEAN HEADQUARTERS
SRAM Europe
Paasbosweg 14-16
3862ZS Nijkerk
The Netherlands

95-7515-004-000 Rev D

© 2014 SRAM LLC

We highly recommend the use of friction paste on the clamp contact surfaces of **all** clamp style front derailleurs and shims when mounting to **any** frame material. If friction paste is not available, torque clamp bolts to the higher torque value listed in brackets [].
 ⚠ Warning: Bicycle frames can be damaged at higher torque values. Use extreme caution when using clamp style front derailleurs.

Es wird dringend empfohlen, auf die Klemmflächen **aller** Umwerfer mit Schellenbefestigung und Adapter **unabhängig vom Rahmenmaterial** Friktionspaste aufzutragen. Ist keine Friktionspaste zur Hand, ziehen Sie die Klemmschrauben mit dem in eckigen Klammern [] angegebenen höheren Anzugsmoment fest.
 ⚠ Warnung: Fahrradrahmen können durch zu hohe Anzugsmomente beschädigt werden. Gehen Sie bei Verwendung von Umwerfern mit Schellenbefestigung mit größter Vorsicht vor.

Le recomendamos fuertemente que utilice pasta de fricción sobre las superficies de contacto de abrazaderas de **todos** los cambiadores delanteros de tipo abrazadera y cuñas que vayan montados en cuadros de **cualquier** material. Si no dispone de pasta de fricción, apriete los tornillos de abrazadera hasta alcanzar el valor de par más alto de los que aparecen entre paréntesis [].
 ⚠ Atención: Si el par de apriete es excesivo, podría dañarse el cuadro de la bicicleta. Tenga mucho cuidado cuando utilice cambiadores delanteros de tipo abrazadera.

Nous recommandons fortement d'utiliser de la pâte de montage pour toutes les surfaces de contact de **tous** les dérailleurs avant conçus pour être installés avec des colliers, **quel que soit** le matériau du cadre. Si vous n'utilisez pas de pâte de montage, serrez alors les boulons du collier à la valeur de couple la plus élevée notée entre les crochets [].
 ⚠ Avertissement : Un cadre de vélo peut être endommagé si le couple de serrage est trop élevé. Il vous faut faire extrêmement attention quand vous utilisez les dérailleurs avant conçus pour être installés avec des colliers.

Consigliamo vivamente di utilizzare pasta ad attrito sulle superfici di contatto dei morsetti di **tutti** gli spessori e i deragliatori frontali di tipo a morsetto nel montaggio su telai di **qualsiasi** materiale. Se la pasta ad attrito non è disponibile, serrare i bulloni di bloccaggio al valore maggiore di coppia indicato tra parentesi [].
 ⚠ Avvertenza: I telai delle biciclette possono essere danneggiati a valori di coppia maggiori. Procedere con estrema cautela quando si utilizzano deragliatori frontali di tipo a morsetto.

We raden u ten zeerste aan om koolstofpasta aan te brengen op de klemcontactoppervlakken van **alle** klemuitgevoerde voorderailleurs en opvluringen wanneer gemonteerd op **om het even welk** kadermateriaal. Als u geen koolstofpasta voorhanden hebt, draai de klembouten aan tot de hogere draaimomentwaarde die tussen haakjes wordt weergegeven [].
 ⚠ Waarschuwing: Carbonkaders kunnen worden beschadigd bij hogere draaimomentwaarden, wees uiterst voorzichtig of gebruik koolstofpasta.

Recomendamos fuertemente o uso de pasta de fricção nas superfícies de contacto das braçadeiras de **todas** as mudançãs (derailleurs) da frente e calços que sejam montados em quadros de **qualquer** material. Se não tiver disponível pasta de fricção, aperte os pernos das braçadeiras ao máximo valor de momento de torção indicado entre parênteses [].
 ⚠ Aviso: Os quadros das bicicletas podem ser danificados pelos apertos mais fortes, e portanto tenha o máximo cuidado quando usar mudançãs (derailleurs) da frente com braçadeiras.

あらゆるフレーム・マテリアルの取り付け時には、**すべての**クランプスタイル・フロント・ディレクターとシムのクランプ接触面に、フリクション・ペーストを使用することを強くお勧めします。フリクション・ペーストが入手できない場合は、クランプ・ボルトを []内に示した高めのトルク値で締めてください。
 ⚠ 警告：自転車のフレームは、通常より高いトルク値では破損する可能性があります。クランプスタイル・フロント・ディレクターを使用する際は、細心の注意を払ってください。

对于**所有**卡夹型前变速器，在安装到**任何**车架材料上时，我们都强烈建议在在其卡夹接触表面涂上摩擦膏。如果找不到摩擦膏，则请将卡夹螺栓旋转到方括号 []中所列的更大扭矩值。
 ⚠ 警告：自行车车架在高扭矩值下可能损坏。使用卡夹型前变速器时要非常小心。

If you have a Direct Mount style front derailleur, install it before you install your crankset. Wenn Sie einen Umwerfer für Direktmontage verwenden, montieren Sie ihn, bevor Sie die Kurbelgarnitur einbauen.
 Si tiene un cambiador delantero de tipo Direct Mount, instálelo ahora y después continúe con la instalación del juego de pedalier.
 Si vous avez un dérailleur avant de type *Direct Mount*, installez-le avant de monter le pédalier.
 Se si ha un deragliatore anteriore a montaggio diretto, installarlo prima di installare la pedaliere.
 Als u een voorderailleur voor directe montage hebt, monteer deze voordat u uw crankstel installeert.
 Se tiver umas mudanças (derailleur) da frente estilo montagem directa (Direct Mount), instale-as antes de instalar a sua pedaleira.
 直接固定型フロント・ディレクターをお持ちの場合は、それを取り付け、その後クランクセットを取り付けます。
 如果您有直接安装式前变速器，则请在安装齿盘前就安装该变速器。

HDM

1 5 T25 TORX*
5-7 N·m (44-62 in-lb)

7 1-3 mm

2 Parallel
Paralelo
Paralelo
Parallel
Parallel
平行
平行

L
-1.5 mm
3 3 T25 TORX*

H
-1.5 mm
4 3 T25 TORX*

5 T25 TORX* 5-7 N·m (44-62 in-lb)

5 5-7 N·m (44-62 in-lb)

5 5-7 N·m (44-62 in-lb)

Slow shifting from a larger chainring to a smaller chainring (**downshifting**)? Turn the barrel adjuster clockwise.
 Langsames Schalten von einem großen auf ein kleineres Kettenblatt (**Herunterschalten**)? Zugspannungseinsteller im Uhrzeigersinn drehen.
 ¿El cambio de un plato grande a uno más pequeño (**bajada de marcha**) es demasiado lento? Gire en sentido horario el tambor ajustador.
 Le passage d'un plus grand à un plus petit plateau s'effectue avec difficultés (**descendre une vitesse**) ? Tournez le barillet de réglage dans le sens des aiguilles d'une montre.
 Cambio lento da una corona dentada piú grande ad una piú piccola (**passaggio ad una marcia inferiore**)? Ruotare il barilotto di regolazione in senso orario.
 Traag schakelen van een groter kettingblad naar een kleiner kettingblad (**omlaag schakelen**)? Draai de cilinderaststeller met de klok mee.
 Mudar lentamente de uma engrenagem maior para uma engrenagem mais pequena (**mudar para uma mudança mais baixa**)? Rode o afinador cilíndrico no sentido dos ponteiros do relógio.
 大きなチェーンリングから小さなチェーンリングへのシフト (ダウンシフト) が遅いですか？バレル調節器を右方向に回します。
 从大链环慢慢换到小链环 (调低档) ? 顺时针转动管式调节器。

Slow shifting from a smaller chainring to a larger chainring (**upshifting**)? Turn barrel adjuster counter-clockwise.
 Langsames Schalten von einem kleinen auf ein großes Kettenblatt (**Hochschalten**)? Zugspannungseinsteller gegen den Uhrzeigersinn drehen.
 ¿El cambio de un plato pequeño a uno más grande (**subida de marcha**) es demasiado lento? Gire en sentido antihorario el tambor ajustador.
 Le passage d'un plus petit à un plus grand plateau s'effectue avec difficultés (**monter une vitesse**) ? Tournez le barillet de réglage dans le sens inverse des aiguilles d'une montre.
 Cambio lento da una corona dentada piú piccola ad una piú grande (**passaggio ad una marcia superiore**)? Ruotare il barilotto di regolazione in senso antiorario.
 Traag schakelen van een kleiner kettingblad naar een groter kettingblad (**omhoog schakelen**)? Draai de cilinderaststeller tegen de klok in.
 Mudar lentamente de uma engrenagem menor para uma engrenagem maior (**mudar para uma mudança mais alta**)? Rode o afinador cilíndrico no sentido contrário ao dos ponteiros do relógio.
 小さなチェーンリングから大きなチェーンリングへのシフト (アップシフト) が遅いですか？バレル調節器を左方向に回します。
 从小链环慢慢换到大链环 (调高档) ? 逆时针转动管式调节器。

LDM

1 5 T25 TORX*
5-7 N·m (44-62 in-lb)

HC (XX/X0/X9)

2 5 3-4 N·m (27-35 in-lb) [4-5 N·m (35-44 in-lb)] 7

HC (X5/X7)

2 5 3-4 N·m (27-35 in-lb) [4-5 N·m (35-44 in-lb)] 7

LC

7 2 5 3-4 N·m (27-35 in-lb) [4-5 N·m (35-44 in-lb)] T25 TORX*

Safety Check - Confirm that you have tightened all of your components to the specified torque.
 Sicherheitsprüfung - Überprüfen Sie, dass Sie alle Komponenten mit dem vorgesehene Drehmoment angezogen haben.
 Comprobación de seguridad - Confirme que ha apretado todos los componentes con el par especificado.
 Vérification de sécurité - vérifiez que vous avez bien serré tous les composants au couple correct.
 Controllo di sicurezza - Confermare di avere serrato tutti i componenti alla coppia specificata.

Veiligheidscontrole - Controleer of u al uw onderdelen hebt aangedraaid tot de aangegeven koppel.
 Verificação de segurança - Confirme que apertou bem todos os seus componentes ao momento de torção especificado.
 安全チェック - すべてのコンポーネントが指定されたトルク値で締められていることを確認してください。
 安全検査 - 确保所有组件均已按照指定的扭矩紧固。

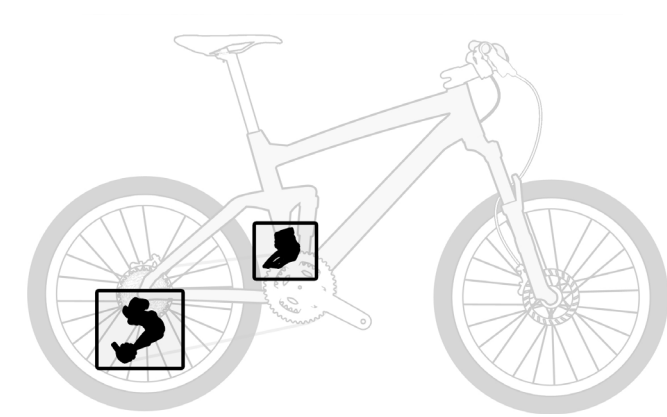

Tools	Safety Glasses	3, 5 mm hex wrenches	T25 TORX*	Cable Cutter	Calipers	Chain Tool	Torque Wrench	Grease
Werkzeug	Augenschutz	Inbusschlüssel 3, 5 mm	T25 TORX*	Bowdenzugschneider	Schiebelehre	Kettenwerkzeug	Drehmomentschlüssel	Schmierfett
Herramientas	Gafas de seguridad	Llaves Allen de 3 y 5 mm	T25 TORX*	Pelacables	Pinzas	Herramienta para la cadena	Llave dinamométrica	Grasa
Outils	Lunettes de sécurité	Clés Allen de 3 et 5 mm	T25 TORX*	Coupe-câble	Étriers	Rive/dérive chaîne	Clé dynamométrique	Graisse
Strumenti	Occhiali di protezione	Chiavi esagonali da 3 e 5 mm	T25 TORX*	Tagliacavi	Pinze	Smagliacatena	Chiave torsiometrica	Grasso
Gereedschap	Veiligheidsbril	3 en 5 mm inbussleutels	T25 TORX*	Kabelsnijtang	Remsetten	Kettingpons	Momentsleutel	Smeer
Ferramentas	Óculos de protecção	Chaves sextavadas de 3 e 5 mm	T25 TORX*	Alicate de cortar cabos	Craveira	Chave de fendas	Chave dinamométrica	Massa lubrificante
ツール	ゴーグル	3mm および 5mmのヘキサレンチ	T25 TORX*	ケーブルカッター	キャリバー	チェーンツール	トルクレンチ	グリス
工具	防护镜	3mm和5mm六角扳手	T25 TORX*	线绳切割刀	卡尺	车链工具	扭矩扳手	润滑油

Grease Schmierfett Grasa Graisse Grasso	Smeer Massa lubrificante グリス 潤滑	Measure Messen Medir Mesurer Misurare	Meten Medir 計測 測量	Adjust Einstellen Ajustar Régler Regolare	Afstellen Ajustar 調節 調整	Install Einbauen Instalación Instalar Installare	Monteren Instalar 取り付け 安裝	Torque Drehmoment Par Serrer au couple approprié	Coppia Aandraaien Momento de torção 締め付け 組立	Hex Wrench Inbusschlüssel Llave Allen Clé Allen Chiave esagonale	Inbusleutel Chave sextavada ヘキサレンチ 六角扳手
T25 TORX*	Phillips Head Screwdriver Kreuzschlitz-Schraubenzieher Destornillador de estrella Tournevis cruciforme	Cacciavite tipo Phillips Kruiskopschroevendraaier Chave de parafusos Phillips プラス 十字螺	Clockwise Im Uhrzeigersinn Sentido horario Dans le sens des aiguilles d'une montre Senso orario	Counter-Clockwise Gegen den Uhrzeigersinn Sentido antihorario Dans le sens inverse des aiguilles d'une montre Senso antiorario	Tegen de klok in No sentido contrário ao dos ponteiros do relógio 左方向 逆时针	Langsames Schalten von einem kleinen auf einen größeren Zahnkranz (Herunterschalten)? Zugspannungseinsteller gegen den Uhrzeigersinn drehen.	¿El cambio de un piñón más pequeño a uno más grande (bajada de marcha) es demasiado lento? Gire en sentido antihorario el tambor ajustador.	Le passage d'un plus petit à un plus grand pignon s'effectue avec difficultés (descendre une vitesse)? Tournez le barillet de réglage dans le sens inverse des aiguilles d'une montre.	Cambio lento da un pignone più piccolo ad uno più grande (passaggio ad una marcia inferiore)? Ruotare il barilotto di regolazione in senso antiorario.	Traag schakelen van een kleiner tandwiel naar een groter tandwiel (omlaag schakelen)? Draai de cilinderafsteller tegen de klok in.	Mudar lentamente de um carroto mais pequeno para um carroto maior (mudar para uma mudança mais baixa)? Rode o afinador cilíndrico no sentido contrário ao dos ponteiros do relógio.

2x10 & 3x10

SRAM 10-Speed Chain Only
SRAM 10-Gang-Kette
Cadena SRAM de 10 velocidades
Chaîne SRAM 10 vitesses
Catena SRAM a 10 velocità
SRAM 10-Speed ketting
Corrente SRAM de 10 velocidades
SRAM 10 スピード・チェーン
SRAM 10 速链条

3x9

SRAM 9-Speed Chain Only
SRAM 9-Gang-Kette
Cadena SRAM de 9 velocidades
Chaîne SRAM 9 vitesses
Catena SRAM a 9 velocità
SRAM 9-Speed ketting
Corrente SRAM de 9 velocidades
SRAM 9 スピード・チェーン
SRAM 9 速链条

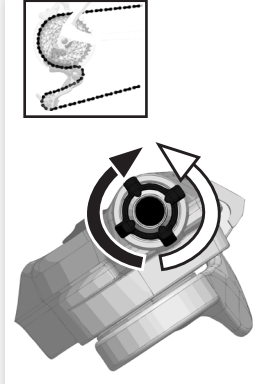
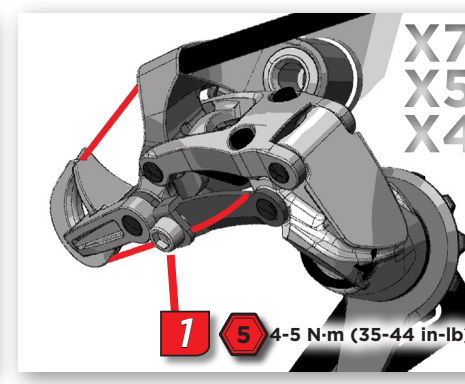
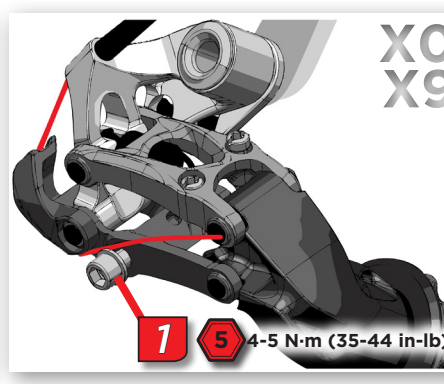
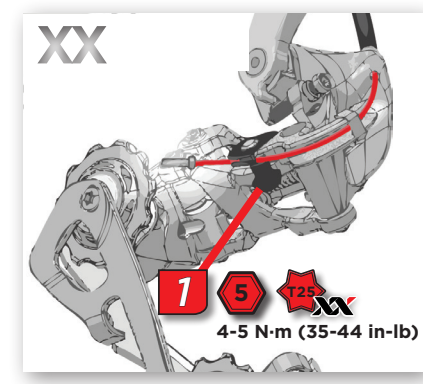

Slow shifting from a smaller cog to a larger cog (downshifting)? Turn the barrel adjuster counter-clockwise.
Langsames Schalten von einem kleinen auf einen größeren Zahnkranz (Herunterschalten)? Zugspannungseinsteller gegen den Uhrzeigersinn drehen.
¿El cambio de un piñón más pequeño a uno más grande (bajada de marcha) es demasiado lento? Gire en sentido antihorario el tambor ajustador.
Le passage d'un plus petit à un plus grand pignon s'effectue avec difficultés (descendre une vitesse)? Tournez le barillet de réglage dans le sens inverse des aiguilles d'une montre.
Cambio lento da un pignone più piccolo ad uno più grande (passaggio ad una marcia inferiore)? Ruotare il barilotto di regolazione in senso antiorario.
Traag schakelen van een kleiner tandwiel naar een groter tandwiel (omlaag schakelen)? Draai de cilinderafsteller tegen de klok in.
Mudar lentamente de um carroto mais pequeno para um carroto maior (mudar para uma mudança mais baixa)? Rode o afinador cilíndrico no sentido contrário ao dos ponteiros do relógio.
小さなコグから大きなコグへのシフト (ダウンシフト) が遅いですか? バレル調節器を左方向に回します。
从小齿轮慢慢换到大齿轮 (调低档)? 逆时针转动管式调节器。



Slow shifting from a larger cog to a smaller cog (upshifting)? Turn the barrel adjuster clockwise.
Langsames Schalten von einem großen auf einen kleineren Zahnkranz (Hochschalten)? Zugspannungseinsteller im Uhrzeigersinn drehen.
¿El cambio de un piñón más grande a uno más pequeño (subida de marcha) es demasiado lento? Gire en sentido horario el tambor ajustador.
Le passage d'un plus grand à un plus petit pignon s'effectue avec difficultés (monter une vitesse)? Tournez le barillet de réglage dans le sens des aiguilles d'une montre.
Cambio lento da un pignone più grande ad uno più piccolo (passaggio ad una marcia superiore)? Ruotare il barilotto di regolazione in senso orario.
Traag schakelen van een groter tandwiel naar een kleiner tandwiel (omhoog schakelen)? Draai de cilinderafsteller met de klok mee.
Mudar lentamente de um carroto maior para um carroto mais pequeno (mudar para uma mudança mais alta)? Rode o afinador cilíndrico no sentido dos ponteiros do relógio.
大きなコグから小さなコグへのシフト (アップシフト) が遅いですか? バレル調節器を右方向に回します。
从大齿轮慢慢换到小齿轮 (调高档)? 顺时针转动管式调节器。

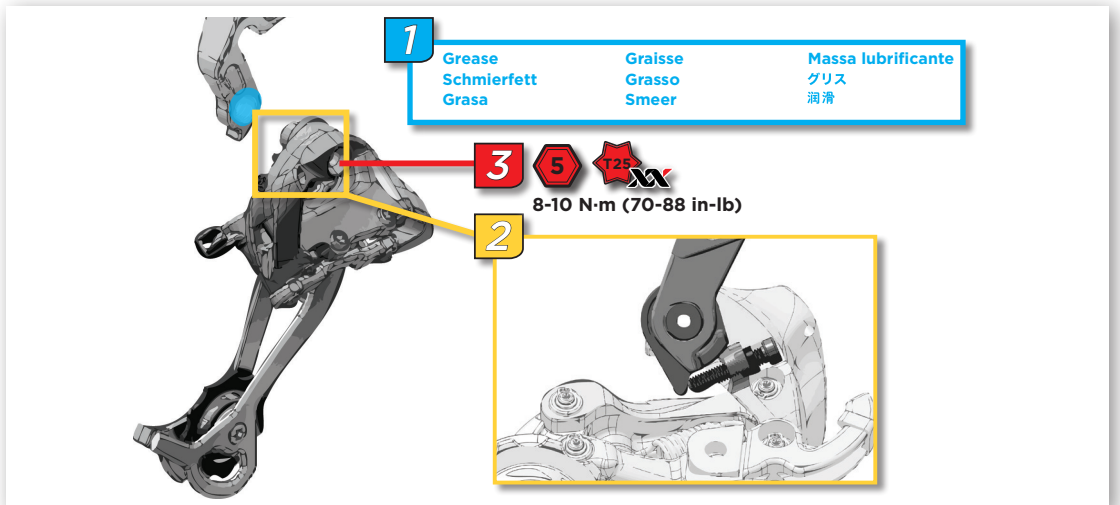

Full suspension frames: The rear shock needs to be in the fully compressed position in order to accurately size the chain.
Vollgefederte Rahmen: Der Hinterbaudämpfer muss vollständig eingefedert sein, damit Sie die erforderliche Länge der Kette richtig ermitteln können.
Cuadros con suspensión integral: Para poder ajustar con precisión la longitud de la cadena, el amortiguador trasero debe estar en posición completamente comprimida.
Cadre tout-suspendu : il faut vous assurer de bien comprimer à fond l'élément de suspension arrière afin de mesurer avec précision la longueur de la chaîne.

Telai con sospensione completa: per poter determinare con precisione la lunghezza della catena, l'ammortizzatore posteriore deve trovarsi nella posizione di massima compressione.
Kaders met voor- en achtervering: De achterschokbreker moet volledig samengedrukt zijn om de ketting op een juiste manier af te meten.
Estruturas da suspensão completas: O amortecedor traseiro tem que estar na posição de completamente comprimido para se poder medir a corrente com precisão.
チェーンを正確に測定するため、リアショックは完全に圧縮した位置にある必要があります。
全避震懸架：后减震器需位于彻底压缩位置，方能准确确定所需链条的尺寸。

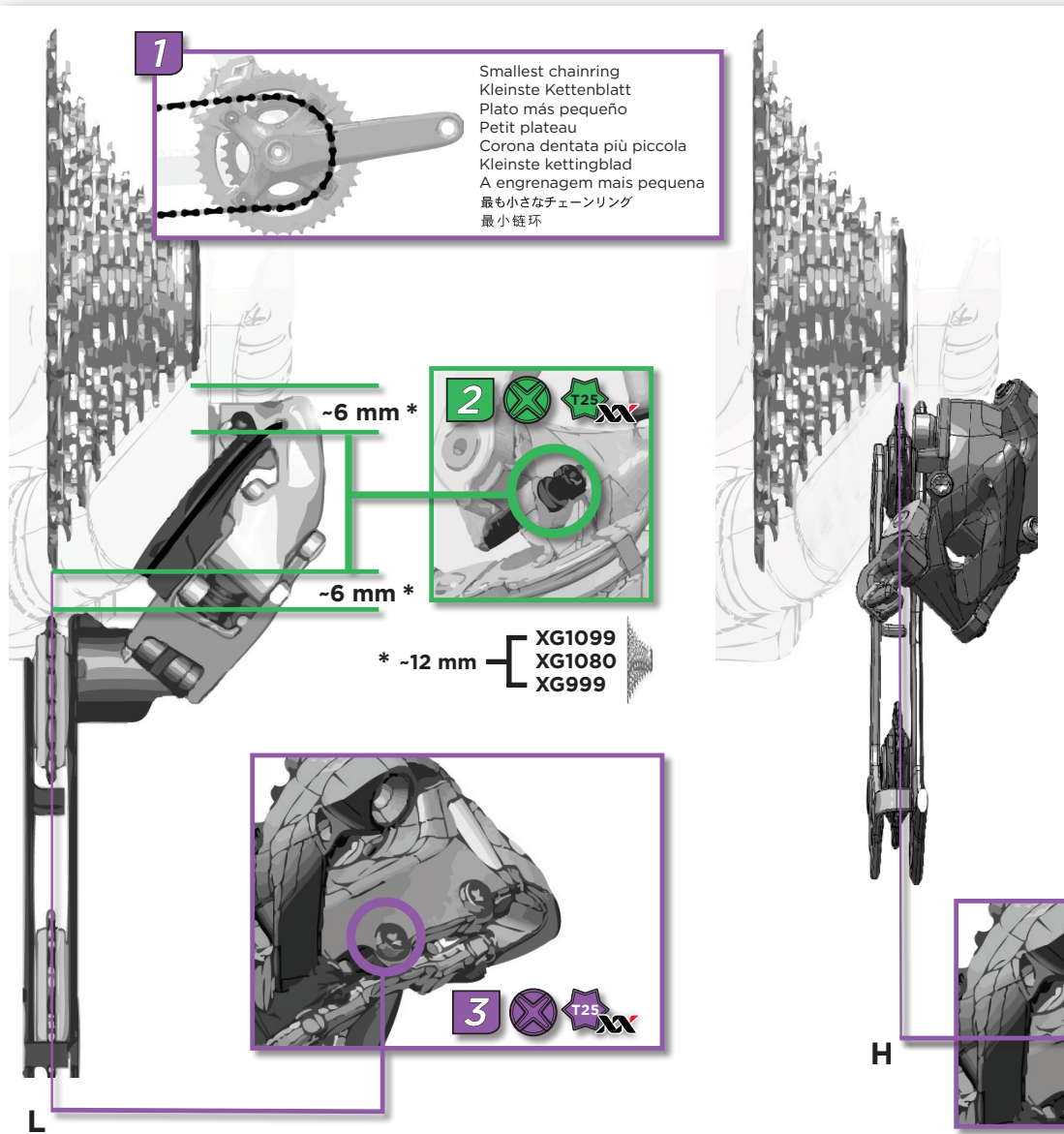
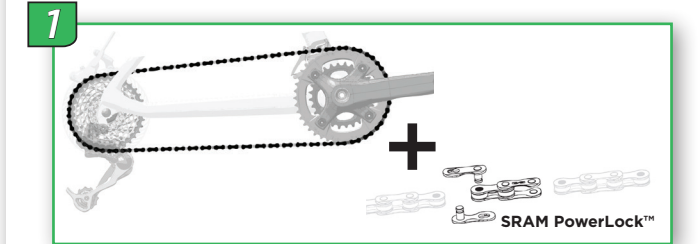

3. Align the center of the upper guide pulley with center of the largest cog.
4. Align the center of the lower guide pulley with the outboard edge of the smallest cog.

3. Mitte der Leitrolle (oben) auf die Mitte des größten Zahnkranzes ausrichten.
4. Mitte der Umlenkrolle (unten) auf den äußeren Rand des kleinsten Zahnkranzes ausrichten.

3. Alinee el centro de la roldana superior con el centro del piñón más grande.
4. Alinee el centro de la roldana inferior con el borde más exterior del piñón más pequeño.

3. Alignez la ligne médiane du galet supérieur avec la ligne médiane du plus grand des pignons.
4. Alignez la ligne médiane du galet inférieur avec le bord extérieur du plus petit des pignons.

3. Allineare il centro della puleggia superiore col centro del pignone più grande.
4. Allineare il centro della puleggia inferiore con il bordo esterno del pignone più piccolo.

3. Breng het midden van de bovenste leirrol op één lijn met het midden van het grootste tandwiel.
4. Breng het midden van de onderste leirrol op één lijn met de buitenrand van het kleinste tandwiel.

3. Alinee o centro da roldana guia superior com o centro do carroto maior.
4. Alinee o centro da roldana guia inferior com o bordo externo do carroto mais pequeno.

3. アッパー・ガイド・プーリーの中心を最も大きなコグの中心に合わせます。
4. ロア・ガイド・プーリーの中心を最も小さなコグの外側の端に合わせます。
3. 使上导轮的中心与最大齿轮的中心对齐。
4. 使下导轮的中心与最小齿轮的外侧边缘对齐。

SRAM LLC WARRANTY

Extent of Limited Warranty
SRAM warrants its products to be free from defects in materials or workmanship for a period of two years after original purchase. For complete warranty information please visit our website at www.sram.com.

GEWÄHRLEISTUNG DER SRAM LLC

Garantieumfang
SRAM garantiert vom Erstkaufdatum an für zwei Jahre, dass das Produkt frei von Mängeln in Material oder Verarbeitung ist. Ausführliche Informationen zur Garantie finden Sie auf unserer Website unter www.sram.com

GARANTÍA DE SRAM LLC

Alcance de la garantía limitada: SRAM garantiza durante un período de dos años a partir de la fecha de compra original que sus productos carecen de defectos de materiales o de fabricación. Puede encontrar toda la información acerca de la garantía en nuestra web, www.sram.com.

GARANTIE DE SRAM LLC

Portée de la garantie limitée : SRAM garantit que ses produits sont exempts de défauts de matières premières ou de vices de fabrication pour une durée de deux ans à compter de la date d'achat originale. Vous trouverez tous les détails concernant la garantie en visitant notre site Internet à l'adresse : www.sram.com.

GARANZIA DI SRAM LLC

Portata della garanzia limitata
SRAM garantisce i propri prodotti per un periodo di due anni dalla data originale di acquisto per ogni difetto di materiali o di lavorazione. Per informazioni complete sulla garanzia visitate il nostro sito Web all'indirizzo www.sram.com.

SRAM LLC GARANTIE

Omvang van de beperkte garantie
SRAM garandeert dat zijn producten voor een periode van twee jaar na de oorspronkelijke aanschafdatum vrij van defecten in materialen of vakmanschap zijn. Voor de volledige informatie over onze garantie, bezoek onze website op www.sram.com.

GARANTIA DA SRAM LLC

No âmbito da Garantia Limitada
SRAM garante os seus produtos quanto à não existência de defeitos de materiais nem de mão de obra, pelo prazo de dois anos a contar da data da compra original. Para obter informações completas de garantia, por favor visite o nosso website em www.sram.com.

SRAM LLC の保証規定

制限的保障の範囲
SRAM 社では、本製品のお買い上げの日から 2 年間、材質あるいは製作技術が原因となる損傷や故障がないことを保証いたします。保証に関する完全な情報は、当社ウェブサイト www.sram.com をご参照ください。

SRAM LLC 质保

有限质保的范围
SRAM 保证其产品在最初购买之后的两年内在材质和工艺方面无瑕疵。完整的质保信息，请访问我们的网站 www.sram.com。